

Instructivo para la fijación al riel de los bornes WSS

Instructions for attaching WSS terminal blocks to the rail

Corresponde a los modelos: WSS-08/35 - WSS-10/35 - WSS-12/35

Corresponding to models: WWS-08/35 - WSS-10/35 - WSS-12/35

1

Colocar la parte fija del anclaje del borne en el riel.
Attach the fixed clip of the terminal block on the rail.

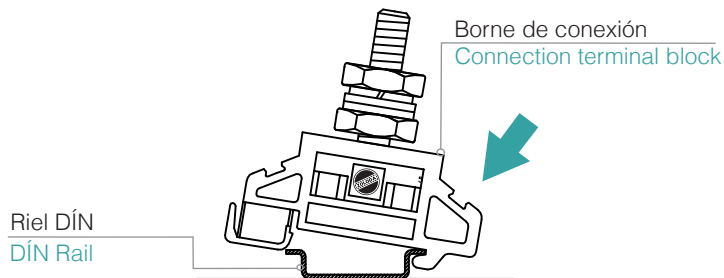

2

Colocar el destornillador en el alojamiento del anclaje móvil del borne.
Place the screwdriver inside the housing of the moving clip of the terminal block.

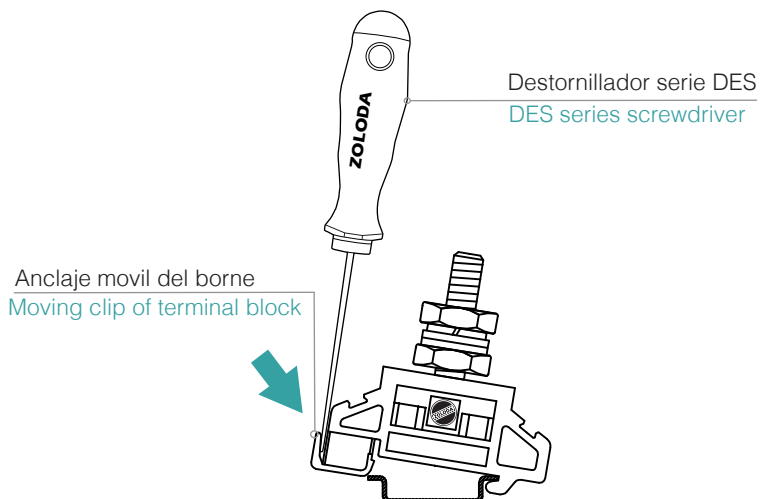

3

Hacer palanca con el destornillador y presionar el borne contra el riel.
Insert a screwdriver to pry up and press the terminal block onto the rail.

